

ManualPress SCHMIDT®

Od 1,6 kN do 22 kN



Hospodárná výroba znamená používat přiměřené výrobní prostředky – a ne automatizaci za každou cenu. Právě u malých sérií je ruční pracoviště s mechanickými lisy často nejhospodárnějším řešením.

Abyste mohli dosahovat vašich výrobních cílů, pokračovali jsme v soustavném vývoji mechanických lisů. Výrobní zkušenosti z řady aplikací jsme důsledně převzali do aktuálních modelů. Tím Vám můžeme nabídnout široký sortiment mechanických lisů, který vyhoví Vaším aplikacím.

Vlastnosti:

- **Flexibilita**
 - Rychlá změna parametrů pro výrobu díky snadnému a bezpečnému přestavení pracovní výšky
 - Broušené stoly lisu umožňují reprodukovatelné ustavení Vašich nástrojů
 - Díky lícovaným otvorům v beranu a desce stolu neztrácíte čas s vyrovnáváním nástrojů
- **Ergonomie**
 - Výchozí poloha ruční páky se může měnit o 360°.
 - K dostání provedení pro leváky a praváky
 - Šroubové upnutí a vrubové ozubení zajišťují pevné uložení páky.
 - Vratnou sílu páky lze přizpůsobit různým hmotnostem nástroje.
- **Přesnost**
 - Souosost < 0,05 mm mezi horním a dolním nástrojem
- **Bezúdržbovost**
 - Není nutné mazání
- **Dlouhá životnost**

V závislosti na případu použití můžete vybírat z velkého počtu hřebenových a koleno-pákových lisů. Kromě toho Vám modulární struktura výrobků nabízí možnost velmi bohatých variant vybavení.

ManualPress SCHMIDT®

Volitelné příslušenství

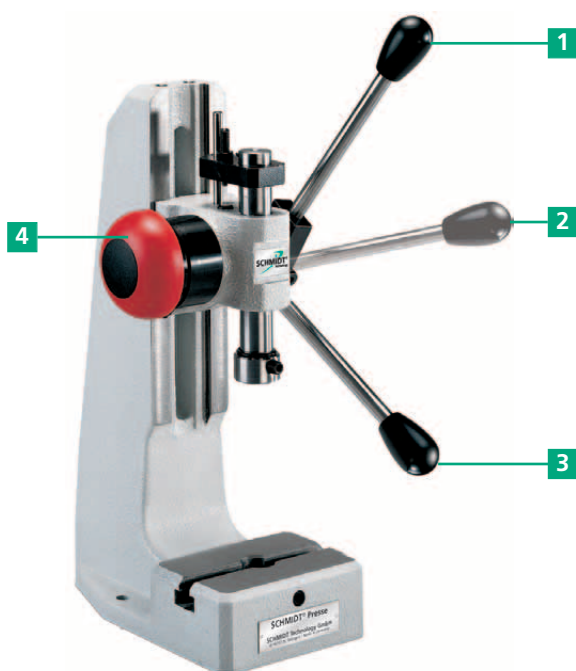

Blokování zpětného zdvihu zaručuje dosažení požadované hloubky zalisování při každém zdvihu.

1. Poloha horního mrtvého bodu

2. První aretační poloha: Volné nástroje je možné ještě vyrovnat.

3. Aretační poloha v poloze dolního mrtvého bodu (DMB): Po úplném projetí dráhy páky až na doraz se blokování zpětného zdvihu uvolní. Tím je zaručeno reprodukovatelné dosažení dolního mrtvého bodu a konstantní hloubky zalisování.

4. Aretační poloha v poloze dolního mrtvého bodu (DMB): Po úplném projetí dráhy páky až na doraz se blokování zpětného zdvihu uvolní. Tím je zaručeno reprodukovatelné dosažení dolního mrtvého bodu a konstantní hloubky zalisování.



Mikrometrický šroub slouží jako doraz pro hřebenové lisy.

Mikrometrický šroub slouží jako doraz pro hřebenové lisy.

Robustní a přesná konstrukce zajišťuje, že i při vysokém počtu zdvihů je zaručena exaktní reprodukovatelnost dorazu.

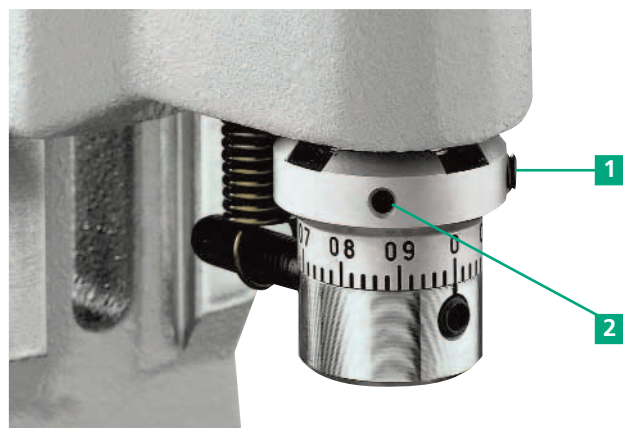

Jemné nastavení na mikrometrické stupnici pro koleno-pákové lisy

Povolením upínacího šroubu 1 a stavěcí matice 2, stejným nástrojem, dochází k rychlému a preciznímu nastavení dolního mrtvého bodu v rozsahu 1/100 mm.



Mechanické počítadlo

Čtyřmístné počítací zařízení umožňuje sledování vyrobeného množství kusů. Počítadlo je vybavenou funkcí „reset“.



Upínací pouzdro

U hřebenových lisů č. 1 a č. 2 umožňují upínací pouzdra upnutí nástrojů s průměrem 1 až 17 mm.



Adaptér vyložení

Pro práci s velkými výrobky k dodáváme různé adaptéry vyložení.

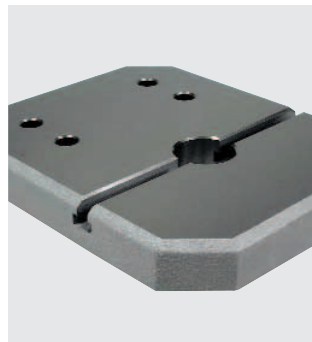

Speciální desky stolu

Ve spojení s adaptérem vyložení umožňují speciální desky stolu středové uchycení nástrojů.



Ergonomické levé provedení

U většiny typů lisů existuje možnost levého nebo levého/pravého provedení. Uvádějte to prosím při poptávkách a objednávkách.



Proniklované provedení

Stojany lisu a odlitky jsou chemicky poniklovány, ocelové části jsou kaleny na tmavo, hliníkové části jsou eloxovány, broušené součásti zůstávají lesklé.



Informace k objednávkám Klíč pro varianty vybavení

- R** = vč. blokování zpětného zdvihu s nouzovým odblokováním
- F** = vč. jemného nastavení (pro koleno-pákové lisy)
- Z** = vč. mechanického počítadla
- M** = mikrometrický šroub (pro hřebenové lisy)
- RF** = vč. blokování zpětného zdvihu s nouzovým odblokováním a jemným nastavením

Příklad objednávky

- č. 3 R**
= **hřebenový lis SCHMIDT® č. 3** vč. blokování zpětného zdvihu s nouzovým odblokováním
- nebo**
- č. 13 RFZ**
= **koleno-pákový lis SCHMIDT® č. 13** vč. blokování zpětného zdvihu s nouzovým odblokováním, jemným nastavením a mechanickým počítadlem

hřebenové lisy SCHMIDT®

Konstantní síla po celý zdvih



5



3 / 6



1 / 2

Potřebujete pro montážní procesy dlouhý zdvih a lineární průběh síly? Pak jsou **hřebenové lisy SCHMIDT®** správná volba.

Vlastnosti:

- dlouhý zdvih
- lineární průběh síly
- přesné nastavení hloubky zalisování přes tvrzený hloubkový doraz
- honovaný otvor a broušený beran zaručují dlouhou životnost a přesné vedení

Lisovací hlava

broušené ploché vedení u č. 1 a č. 2 s dvoustanně nastavitelnými vodicími lištami s teflonovou vrstvou pro vedení bez vůle.

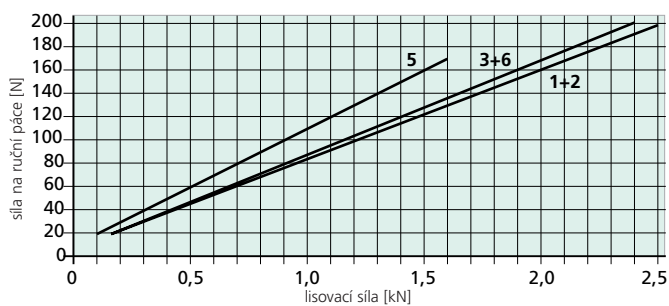
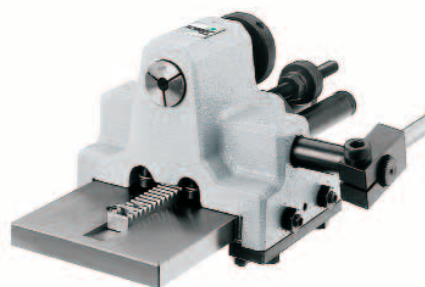

lisovací síla		5	5R	3	6	3R	6R	1	2	1R	2R
Typ lisovací hlavy		5	5	3	3	3R	3R	1	1	1R	1R
Jmenovitá síla	kN	1.6	1.6	2.4	2.4	2.4	2.4	2.5	2.5	2.5	2.5
Pracovní zdvih	A mm	0-40	17-40	0-70	0-70	18-70	18-70	0-80	0-80	26-80	26-80
Speciální zdvihy				0-160	0-160	18-100	18-100	0-100	0-100	26-100	26-100
Vyložení	C mm	65	65	86	86	86	86	86	86	86	86
Výška lis. hlavy	S mm	240	240	350	350	350	350	400	400	400	400
Otvor beranu	Ø mm	10H7	10H7	10H7	10H7	10H7	10H7				
Up. pouzdro (stand. Ø 10)	Ø mm							1-17	1-17	1-17	1-17
Ruční páka vlevo		○	○	○	○	○	○	●	●	●	●
Úhel natočení / mm zdvih		4.1°	4.1°	3.2°	3.2°	3.2°	3.2°	2.2°	2.2°	2.2°	2.2°
Zpětná síla pružiny	N	2,5	2,5	4	4	4	4	8	8	8	8
Blokování zpět. zdvihu ¹⁾											
Blokovací poloha 1	mm před DMB		11.5			13	13			19.5	19.5
Blokovací poloha 2	mm před DMB		3.5			4.5	4.5			7	7
Presnost odblokování	mm		0.06			0.07	0.07			0.08	0.08
Pracovní výška F											
Stojan č. 13	mm	60 - 180	60 - 180								
Stojan č. 3	mm			80 - 210		80 - 210		120 - 260		120 - 260	
Stojan č. 2	mm				120 - 360		120 - 360		145 - 380		145 - 380
Stojan č. 2-600	mm										
Prac. výška 210 - 600 mm				○	○	○	○	○	○	○	○
Hmotnost	cca kg	12	12	22	30	22	30	23	31	23	31

Příslušenství											
Mechanické počítadlo		○	○	○	○	○	○	○	○	○	○
Adaptér vyložení											
111 mm, 131 mm, 160 mm, 200 mm				○	○	○	○	○	○	○	○
Dodatečná deska stolu vhodná k adaptéru vyložení			○	○	○	○	○	○	○	○	
Mikrometrický doraz		○	○	○	○	○	○				

Přehled stojanů							
Typ stojanu	Typ lisu	Výška stojanu		Velikost stolu	Otvor stolu	Výška stolu	Dosed. plocha
		M		B x T	Ø mm	K	B x L
Č. 13	5	330		110 x 80	20H7	46	110 x 185
Č. 3	3, 1	400		150 x 110	20H7	60	150 x 260
Č. 2	6, 2	536		185 x 110	20H7	60	185 x 280
Č. 2-600 ○	6, 2	810		200 x 160	20H7	98	200 x 290

Volitelné varianty

● = série bez příplatku

○ = varianta za příplatek

¹⁾ = přizpůsobení blokovacího místa na dotaz

Speciální provedení

- Proniklované provedení za příplatek, stojany lisu a odlitky chemicky poniklovány, ocelové části kaleny na tmavo, hliníkové části eloxovány, broušené součásti lesklé
- Speciální lakování RAL barvy
- Speciální otvory stolu a speciální otvory beranu na požádání

Vyžádejte si prosíme bližší informaci od našeho zastoupení nebo od našeho oddělení odbytu.

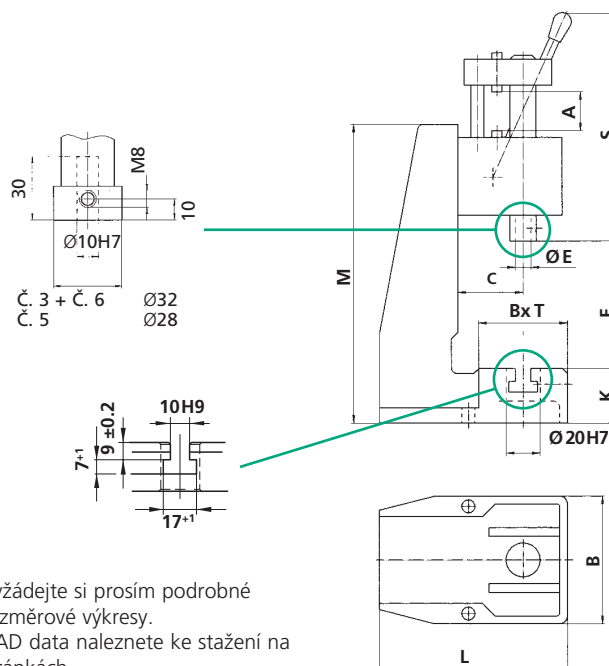

Vyžádejte si prosím podrobné rozměrové výkresy. CAD data naleznete ke stažení na stránkách www.schmidttechnology.de.

koleno-pákové lisy SCHMIDT®

Velká síla na konci zdvihu, kde na tom záleží



Potřebujete velkou sílu na konci zdvihu pro procesy tváření materiálu? Pak jsou **koleno-pákové lisy SCHMIDT®** správná volba.

Vlastnosti:

- velká síla na konci zdvihu
- přesné nastavení hloubky zalisování přes tvrzený hlubkový doraz
- honovaný otvor a broušený beran zaručují dlouhou životnost a přesné vedení

U lisu č. 113 se ruční síla uskutečňuje tažením za páku směrem k tělu. Tento lis je vhodný zejména pro rychlou výrobu při malých silách.

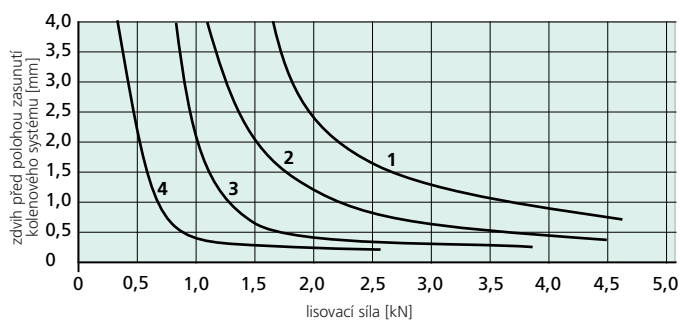

- 1 = Č. 13 síla na ruční páce 200 N
- 2 = Č. 13 síla na ruční páce 120 N
- 3 = Č. 113 síla na ruční páce 120 N
- 4 = Č. 113 síla na ruční páce 50 N

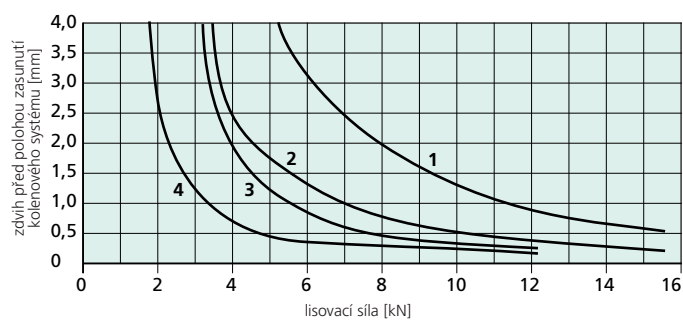

- 1 = Č. 17 síla na ruční páce 200 N
- 2 = Č. 17 síla na ruční páce 120 N
- 3 = Č. 11, 14, 15, 16 síla na ruční páce 200 N
- 4 = Č. 11, 14, 15, 16 síla na ruční páce 120 N

Typ lisu		113	13	13R	11	15	11R	15R	14	16	14R	16R	17
Typ lisovací hlavy		113	13F 13F-35	13RF 13RF-35	11F 11F-35	15F 15F-35	11RF 11RF-35	15RF 15RF-35	14F 14F-50	16F 16F-50	14RF 14RF-50	16RF 16RF-50	17F 17F-20
Jmenovitá síla	kN	2,5	5	5	12	12	12	12	12	12	12	12	15
Pracovní zdvih	A mm	0 - 28	40	40	0 - 45	0 - 45	0 - 45	0 - 45	20 - 45	20 - 45	60	60	0 - 20
Vyložení	C mm	65	65	65	86	86	86	86	86	86	86	86	86
Výška lis. hlavy	S mm	250	385	385	520	520	520	520	500	500	500	500	620
Otvor beranu	Ř mm	10H7	10H7	10H7	10H7	10H7	10H7	10H7	10H7	10H7	10H7	10H7	10H7
Ruční páka vlevo			○		○		○		○		○		○
Úhel natočení		80°	95°	95°	110°	110°	110°	110°	125°	125°	125°	125°	90°
Zpětná síla pružiny	N	6	6	6	12	12	12	12	12	12	12	12	15
Blokování zpět. zdvihu¹⁾													
Blokovací poloha 1	mm před DMB				14.5			12	12			14	14
Blokovací poloha 2	mm před DMB				1.5			1.5	1.5			1.5	1.5
Přesnost odblokování	mm				0.03			0.03	0.03			0.04	0.04
Přesnost odblokování F													
Stojan č. 13	mm	60 - 170	65 - 180	65 - 180									
			50 - 155	50 - 155									
Stojan č. 3	mm				80 - 210		80 - 210		80 - 215		80 - 215		70 - 200
					60 - 180		60 - 180		60 - 190		60 - 190		60 - 185
Stojan č. 2	mm					120 - 350		120 - 350		120 - 360		120 - 360	
						100 - 325		100 - 325		100 - 335		100 - 335	
Stojan č. 2-600													
Prac. výška 210 - 600 mm					○	○	○	○	○	○	○	○	○
Hmotnost	cca kg	11	12	12	23	31	23	31	23	23	23	31	24

Příslušenství

Mechanické počítadlo		○	○	○	○	○	○	○	○	○	○	○	○
Adaptér vyložení													
111 mm, 131 mm, 160 mm, 200 mm					○	○	○	○	○	○	○	○	○
Dodatečná deska stolu vhodná k adaptéru vyložení					○	○	○	○	○	○	○	○	○

Přehled stojanů

Typ stojanu	Typ lisu	Výška stojanu		Velikost stolu		Otvor stolu	Výška stolu	Dosed. plocha	
		M mm	K mm	B x T mm	B x L mm				
Č. 13	13, 113	330	46	110 x 80	20H7	110 x 185			
Č. 3	11, 14, 17	540	60	150 x 110	20H7	150 x 260			
Č. 2	15, 16	700	60	185 x 110	20H7	185 x 280			
Č. 2-600 ○	15, 16	810	98	200 x 160	20H7	200 x 290			

Volitelné varianty

● = série bez příplatku

○ = varianta za příplatek

¹⁾ = přizpůsobení blokovacího místa na dotaz

Speciální provedení

- Proniklované provedení za příplatek, stojany lisu a odlitky chemicky poniklovány, ocelové části kaleny na tmavo, hliníkové části eloxovány, broušené součásti lesklé
- Speciální lakování RAL barvy
- Speciální otvory stolu a speciální otvory beranu na požádání

Vyžádejte si prosíme bližší informaci od našeho zastoupení nebo od našeho oddělení odbytu.

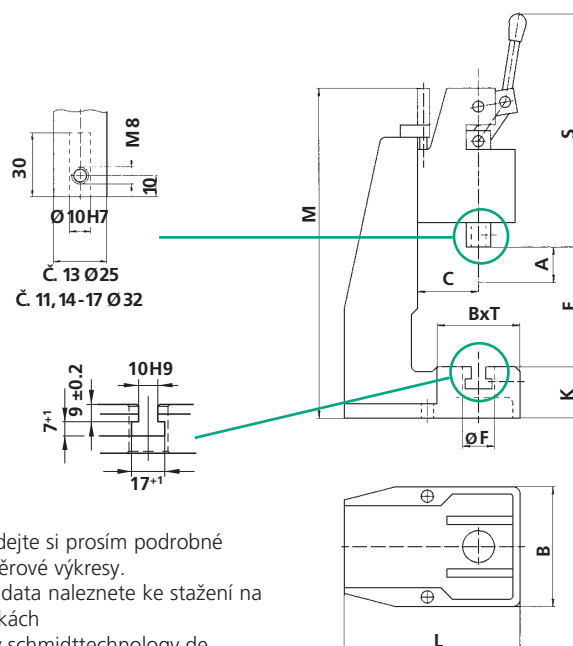

Vyžádejte si prosím podrobné rozměrové výkresy. CAD data naleznete ke stažení na stránkách www.schmidttechnology.de.

koleno-pákové lisy SCHMIDT® se čtyřhranným beranem

Optimální vedení a zabezpečení proti přetočení

11 V
13 V
14 V

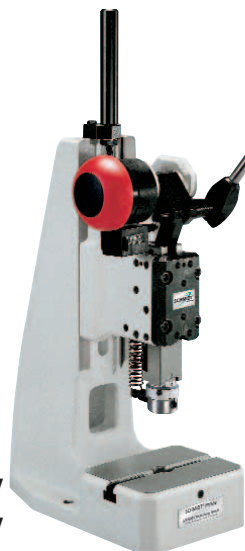

15 V
16 V

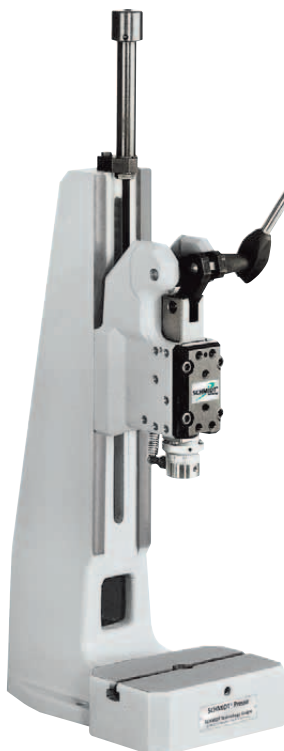

19 V

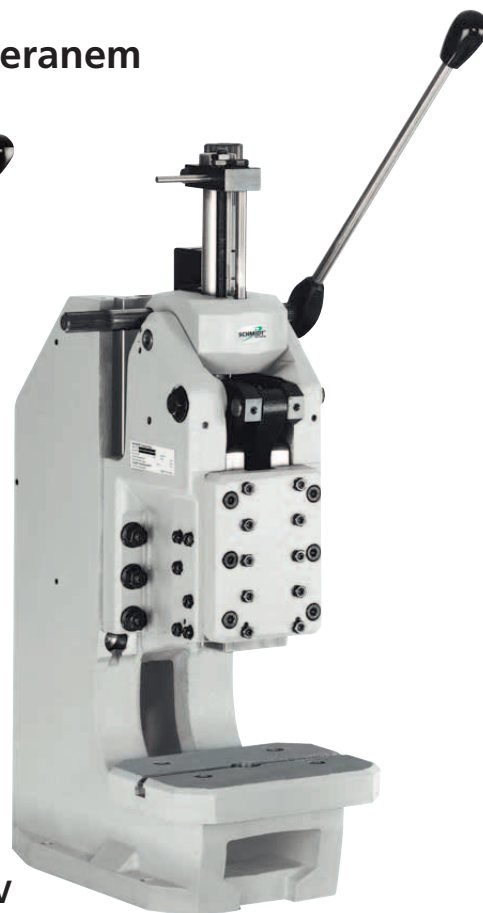

Potřebujete velkou sílu na konci zdvihu pro procesy tváření materiálu? Pak jsou **koleno-pákové lisy SCHMIDT®** správná volba.

Vlastnosti:

- velká síla na konci zdvihu
- hranatý beran zabezpečený proti přetočení (nejsoú nutné sloupkem vedené nástroje)
- přesné nastavení hloubky zalisování přes tvrzený hloubkový doraz
- dvoustranně, bez vůle nastavitelná teflonová vedení

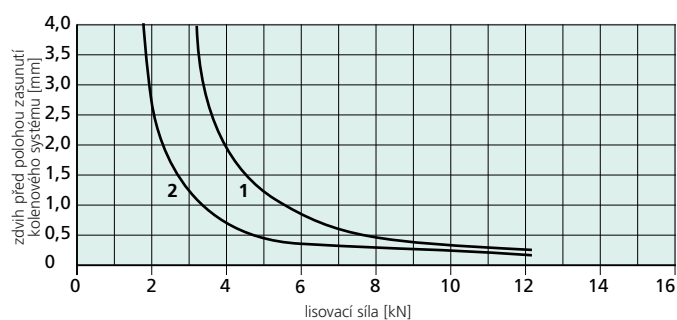

1 = Č. 11, 14, 15, 16 síla na ruční páce 200 N
2 = Č. 11, 14, 15, 16 síla na ruční páce 120 N
Č. 13 viz str. 10

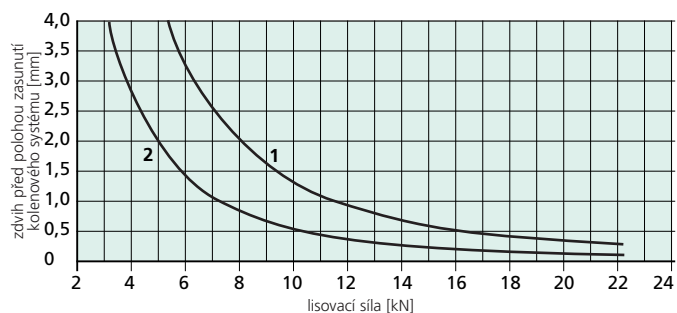

1 = Č. 19 síla na ruční páce 200 N
2 = Č. 19 síla na ruční páce 120 N

Typ lisu		13V	13VR	11V	15V	11VR	15VR	14V	16V	14VR	16VR	19V	19VR
		13VF	13VRF	11VF	15VF	11VRF	15VRF	14VF	16VF	14VRF	16VRF	19VF	19VRF
Typ lisovací hlavy		13V-40	13VR-40	11V-45	15V-45	11VR-45	15VR-45	11V-60	16V-60	14VR-60	16VR-60	19V-40 ¹⁾	19VR-40 ¹⁾
		13VF-40	13VRF-40	11VF-45	15VF-45	11VRF-45	15VRF-45	11VF-60	16VF-60	14VRF-60	16VRF-60		
Jmenovitá síla	kN	5	5	12	12	12	12	12	12	12	12	22	22
Pracovní zdvih	A mm	10 - 40	26 - 40	15 - 45	15 - 45	20 - 45	20 - 45	20 - 60	20 - 60	28 - 60	28 - 60	0 - 40	10 - 40
		10 - 40	26 - 40	25 - 45	25 - 45	25 - 45	25 - 45	30 - 60	30 - 60	30 - 60	30 - 60	0 - 40	10 - 40
Vyložení	C mm	65	65	86	86	86	86	86	86	86	86	131	131
Výška lis. hlavy	S mm	385	385	510	510	510	510	510	510	510	510	620	620
		400	400	530	530	530	530	530	530	530	530	620	620
Otvor beranu	Ř mm	10H7	10H7	10H7	10H7	10H7	10H7	10H7	10H7	10H7	10H7	20H7	20H7
Ruční páka vlevo		○	○	○	○	○	○	○	○	○	○	●	●
Úhel natočení		95°	95°	110°	110°	110°	110°	125°	125°	125°	125°	175°	175°
Zpětná síla pružinyN	6	6	12	12	12	12	12	12	12	12	12	12	12
Blokování zpět. zdvihu^{1) 3)}													
Blokovací poloha 1 mm před	DMB		14,5			12	12			14	14	4,5	4,5
Blokovací poloha 2 mm před	DMB		1,5			1,5	1,5			1,5	1,5	0,9	0,9
Přesnost odblokování	mm		0,03			0,03	0,03			0,04	0,04	0,02	0,02
Pracovní výška F													
Stojan č. 13	mm	65-180	65-180										
		50-155	50-155										
Stojan č. 3	mm			80-210		80-210		80-215		80-215			
				60-180		60-180		60-190		60-190			
Stojan č. 2	mm				120-350		120-350		120-360		120-360		
					100-325		100-325		100-335		100-335		
Stojan č. 2-600													
Prac. výška 210-600 mm			○	○	○	○	○	○	○	○	○		
Stojan č. 19	mm											90-220	90-220
Stojan č. 19-400	○ mm											160-400	160-400
Stojan č. 19-500	○ mm											260-550	260-550
Hmotnost	cca kg	12	12	24	32	24	32	24	32	24	32	85	85

Příslušenství

Příslušenství	○	○	○	○	○	○	○	○	○	○	○	○	○
Příslušenství 111 mm, 131 mm, 160 mm, 200 mm				○	○	○	○	○	○	○	○		
Příslušenství 151 mm												○	○
Dodatečná deska stolu vhodná k adaptéru vyložení				○	○	○	○	○	○	○	○	○ ²⁾	○ ²⁾

Přehled stojanů

Typ stojanu	Typ lisu	Výška stojanu M (mm)	Velikost stolu B x T (mm)	Otvor stolu Ø mm	Výška stolu K (mm)	Dosed. plocha B x L (mm)
Č. 13	13	330	110 x 80	20H7	46	110 x 85
Č. 3	11, 14	540	150 x 110	20H7	60	150 x 260
Č. 2	15, 16	700	185 x 110	20H7	60	185 x 280
Č. 2-600 ○	15, 16	810	200 x 160	20H7	98	200 x 290
Č. 19	19	640	200 x 160	25H7	112	200 x 370
Č. 19-400 ○	19	840	250 x 200	40H7	145	250 x 460
Č. 19-500 ○	19	1000	250 x 200	40H7	145	250 x 480

Volitelné varianty

- = série bez příplatku
- = varianta za příplatek
- ¹⁾ = speciální zdvihy 12 mm a 50 mm na požádání
- ²⁾ = ve stojanu je již deska stolu
- ³⁾ = přizpůsobení blokovacího místa na dotaz

Speciální provedení

- Proniklované provedení za příplatek, stojany lisu a odlitky chemicky poniklovány, ocelové části kaleny na tmavo, hliníkové části eloxovány, broušené součásti lesklé
 - Speciální lakování RAL barvy
 - Speciální otvory stolu a speciální otvory beranu na požádání
- Vyžádejte si prosíme bližší informaci od našeho zastoupení nebo od našeho oddělení odbytu.

Pohled na beran zesponu – Schéma v řezu

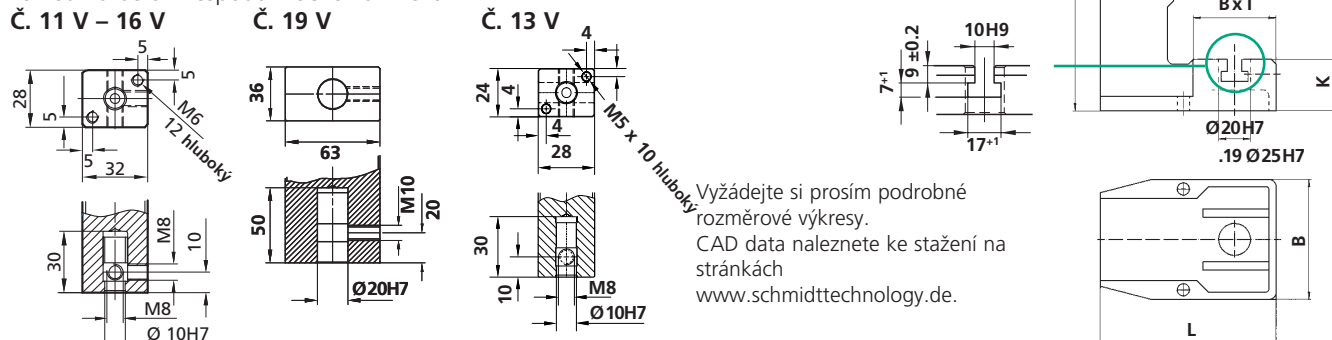

ManualPress SCHMIDT® řada 300

Mechanické lisy s kontrolou procesů

Procesní bezpečnost, sledování dráhy a síly při procesu spojování a dokumentace výsledků lisování v souladu s normami EN ISO jsou témata, která získávají stále větší význam. To platí zejména i pro malé a střední série ve spojení s ručními pracovišti.

Lisovací systém **SCHMIDT® ManualPress** s řízením **SCHMIDT® ManualPress řada 300** se vyznačuje:

- integrovanou, bezporuchovou měřicí technikou
- vysokým rozlišením získaných procesních dat
- grafickým a číselným výstupem procesních výsledků
- sledováním kvality přes volně nastavitelné tolerance

Procesní bezpečnost – nejen heslo

Systémový software umožňuje díky jednoduchému programování založeném na PLC bezprostřední reakci na proces.



Montážní systém s patentovaným blokováním zpětného zdvihu



Držák řídicí jednotky

Slouží k upevnění řídicí jednotky **SCHMIDT® PressControl 3000**, buď k namontování na stůl nebo na stěnu. Držák umožňuje vychýlení řídicí jednotky o 70° (základní obsah dodávky).



Plynová pružina

Při těžkých horních nástrojích s hmotností až do 5 kg ulehčuje plynová pružina zpětný pohyb beranu.



Kalibrační zařízení

Kalibrační nástroj je upínací zařízení, kterým se na snímač síly zařízení **ManualPress SCHMIDT® řada 300** aplikuje konstantní definovaná síla. Ve spojení se **LoadCheck SCHMIDT®** se pak provede kalibrace.

Obraz vlevo pro **ManualPress SCHMIDT® 305**.

Obraz vpravo pro **ManualPress SCHMIDT® 307**.

ManualPress SCHMIDT® 311 se kalibruje pomocí jemného nastavení v koncové poloze beranu.



Sběrnice CAN

K zapojení digitálních a analogových vstupů a výstupů (E/A). Tak lze využít plnou PLC funkcionalitu řízení.



Rozvodná lišta E/A

Pomocí tohoto rozšíření lze připravit až 8 vstupů a 4 výstupy (E/A).



Externí Quitovací tlačítko

Externí Quitovací tlačítko



Adaptér

Pro uchycení nástrojů s průměrem 5 – 20 mm.

ManualPress SCHMIDT® řada 300

Procesní bezpečnost na ručních pracovištích, rozsah síly 0,4 až 4 kN

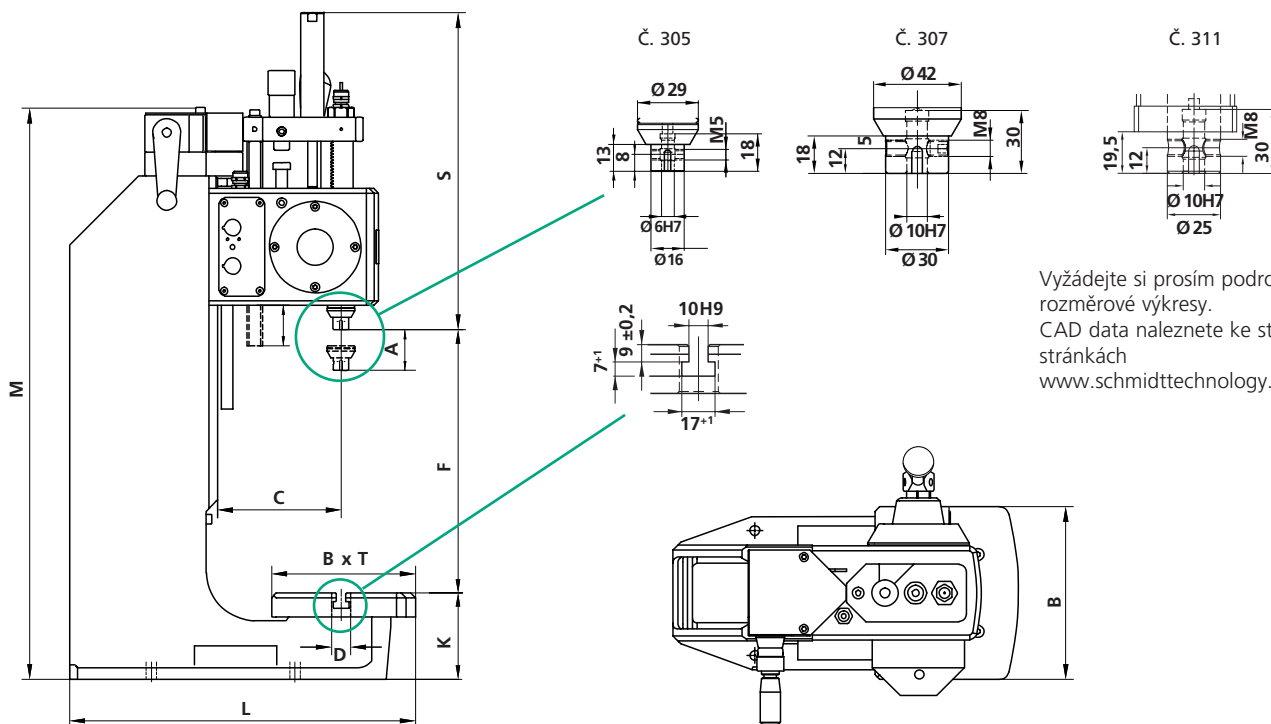

Vyžádejte si prosím podrobné rozměrové výkresy. CAD data naleznete ke stažení na stránkách www.schmidttechnology.de.

ManualPress SCHMIDT® 305

Vlastnosti:

- dlouhý zdvih
- lineární průběh síly pro č. 305 a č. 307
- velká síla na konci zdvihu pro č. 311
- přesné nastavení hloubky zalisování pomocí mikrometrického jemného nastavení
- bezúdržbové, honorované vedení a broušené berany zajišťují dlouhou životnost a zabezpečení proti přetočení
- optimální pevné uložení a tvarový styk díky rybinovitému vedení na lisovací hlavě
- rychlá úprava
 - přesná sousost beranu ke stolu 0,05 mm
 - výškové nastavení pomocí kliky
 - lícované otvory H7 v beranu a stolu

Funkční komponenty:

- elektronické blokování zpětného zdvihu
- integrovaný snímač měřených hodnot
 - snímač síly
 - inkrementální čidlo
- integrované zesilování měřených hodnot
- programovatelná ochranná spojka

Typ lisu		305	307	311
Jmenovitá síla	kN	0,4	4	12
Síla na ruční páce	cca. N	50	200	160
Pracovní zdvih	A mm	0 – 42	0 – 54	0 – 50 ¹⁾
Vyložení	C mm	128	128	128
Výška lis. hlavy	S mm	310	417	555
Otvor beranu	Ø mm	6H7	10H7	10H7
Jemné nastavení zdvihu, dělení	mm	0,02	0,02	0,02
Rozlišení zdvihu	v	0,005	0,005	0,005
Úhel natočení / mm zdvih		3,3°	4,8°	nelineární
Rozlišení síly	N	0,25	2,5	10
Pracovní výška F				
Stojan č. 7		60 – 270	50 – 260	50 – 140
Stojan č. 7-600 ³⁾		90 – 600	80 – 600	80 – 480
Zpětná síla pružiny	N	6	10	10 / 30
Hmotnost (standard)	cca kg	41	41	60
Krytí		IP 54	IP 54	IP 54

Příslušenství

Silnější vratná pružina	○	○
Adaptér vyložení ^{2) 3)}	○	○
168 mm, 208 mm, 248 mm		
Deska stolu vhodná k adaptéru vyložení	○	○

Přehled stojanů

Typ stojanu	Typ lisu	Výška stojanu M	Velikost stolu B x T	Otvor stolu D	Výška stolu K	Dosed. plocha B x L
		mm	mm	Ø mm	mm	mm
Č. 7	Č. 305, 307, 311	600	180 x 150	20H7	90	330 x 361
○ Č. 7-600	Č. 305, 307, 311	960	180 x 280	20H7	110	330 x 465 – 505

Volitelné varianty

- = série bez příplatku
- = varianta za příplatek
- ¹⁾ = jemným nastavením se zvětšuje pracovní zdvih o 3 mm
- ²⁾ = adaptér vyložení pouze ve spojení se stojanem č. 7-600
- ³⁾ = větší vyložení a vyšší stojan zmenšují jmenovitou sílu u č. 311

Speciální provedení

- Provedení pro čisté prostory za příplatek, stojany lisů a odlitky chemicky poniklovány, ocelové části kaleny na tmavo, hliníkové části eloxovány, broušené součásti lesklé
- Speciální lakování RAL barvy
- Speciální otvory stolu a speciální otvory beranu na požádání

Vyžádejte si prosíme bližší informace od našeho zastoupení nebo od našeho oddělení odbytu.

Ve spojení s řídicí jednotkou PressControl SCHMIDT® 3000

- Kontrola síly a dráhy po celý proces spojování
 - Umožňuje rozsáhlou analýzu chyb
- Procesní bezpečnost:
 - odpojení síly spojkou
 - Napojením externí senzorky a aktoriky lis je odblokován až tehdy, když je součást kompletně resp. správně vložena.
 - Bezpečné separování a potvrzování správných a nesprávných dílů („Poka Yoke“)
- Volně programovatelné polohování, zastavení a brždění zdvihu v pracovním a zpětném zdvihu
 - Reagování na proces
 - Kontrola kvality
 - Snížení nákladů na chyby a zmetky
- Krátké doby úprav díky předvolbě pracovních profilů
- Integrované softwarové napojení programových modulů **ControlTool SCHMIDT®** a SPC přes USB napojení k PC za účelem
 - správy výrobních dat
 - monitorování procesů
 - vizualizaci procesů
 - vyhodnocování kvality
 - statistické kontroly procesů
 - Static process control

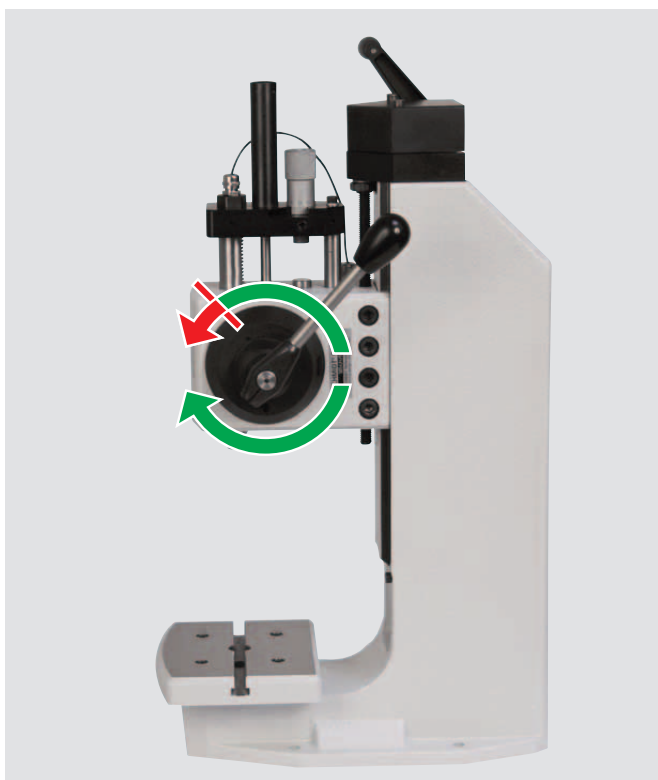

Režim blokování pracovního zdvihu (zpětný zdvih je volný)

- Lis blokuje / rozděluje silový tok v pracovním zdvihu
- při dosažení definované síly
 - při dosažení dráhy

Na ochranu vyrobených součástí a snímáče síly lisu.



Režim blokování zpětného zdvihu (pracovní zdvih je volný)

- Lis blokuje zpětný zdvih
- jestliže nebyla dosažena potřebná síla
 - jestliže nebyla dosažena potřebná dráha

Tím je zajištěno, že obsluhující osoba pracovní operaci vždy provede kompletně.

ManualPress SCHMIDT® řada 300

Příklady procesně bezpečných pracovišť

Oba zobrazené příklady lze libovolně kombinovat, jestliže se respektují vstupy a výstupy, které jsou maximálně k dispozici. Navíc jsou k dispozici funkce různých provozních režimů, které lze volně parametrizovat resp. pro speciální funkci volně programovat.

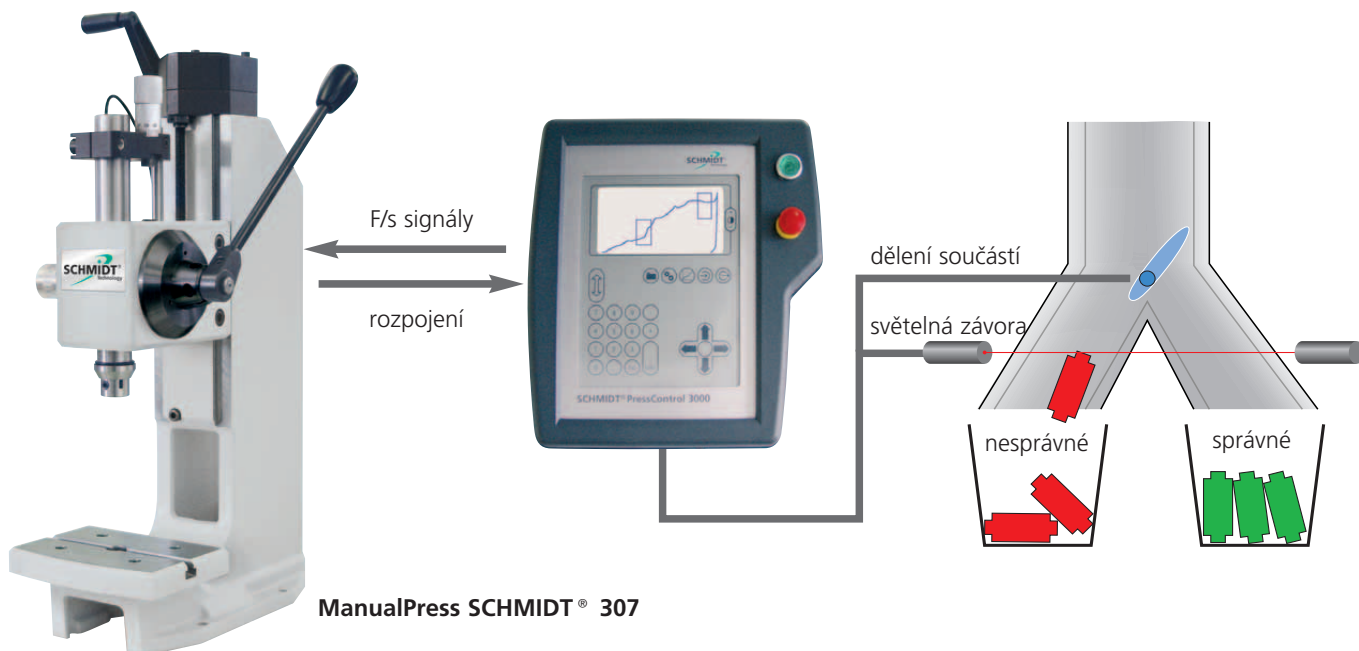

- Řídicí jednotka **PressControl SCHMIDT® 3000** vyhodnocuje pomocí techniky oken signály síla-dráha zařízení **ManualPress SCHMIDT®**.

- V závislosti na vyhodnocení ovládá PLC klapku. Součásti se tak rozdělují na správné/nesprávné.
- Světelná závora generuje potvrzovací signál. Poté se lis opět uvolní.

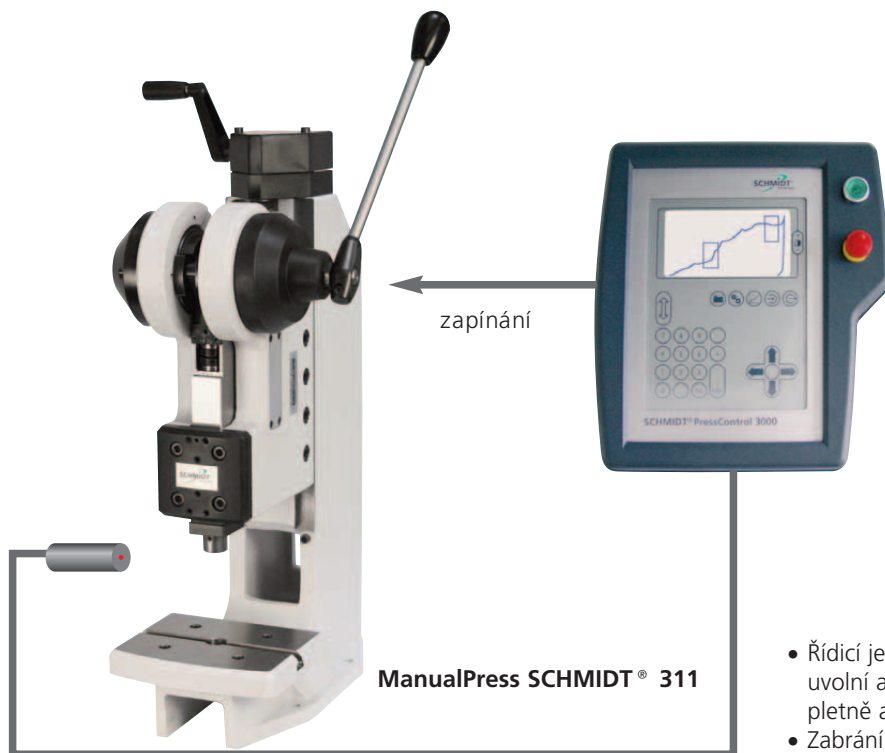

- Řídicí jednotka **PressControl SCHMIDT® 3000** lis uvolní až tehdy, když jsou všechny součásti kompletně a správně umístěny.
- Zabrání se tak chybnému lisování.